

BCS VOLCAN 85 RS



Los nuevos tractores **Volcan 85 RS** han nacido para adaptarse a la nueva normativa de emisiones. Unos tractores que mantienen la esencia de sus antecesores Volcan L80 con nuevos motores Kohler KDI 2504 TCR de **75 CV** y otros muchos avances tecnológicos como:

- **Función Smart Brake & Go**, control de embrague con el pedal de freno únicamente.
- **Power Clutch System** pulsador en las levas de inversor y marchas que evita usar el pedal embrague.
- **Embrague Easy Plus™** con arranque suave y progresivo para evitar tirones y sacudidas. Con ECU Bosch.
- Nuevo **capó 8 cm más bajo** y nuevo diseño para toda la gama con motorización Kohler.
- Pedal de freno y embrague rediseñados para un mayor confort de uso.
- **Joystick Can-bus** opcional, con mando TDF y reposa-brazos más compacto.

Power Clutch System

pulsador en las levas de inversor y marchas que evita usar el pedal embrague.

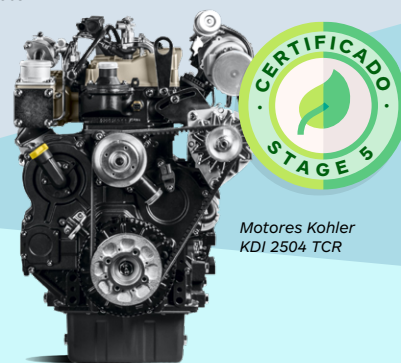
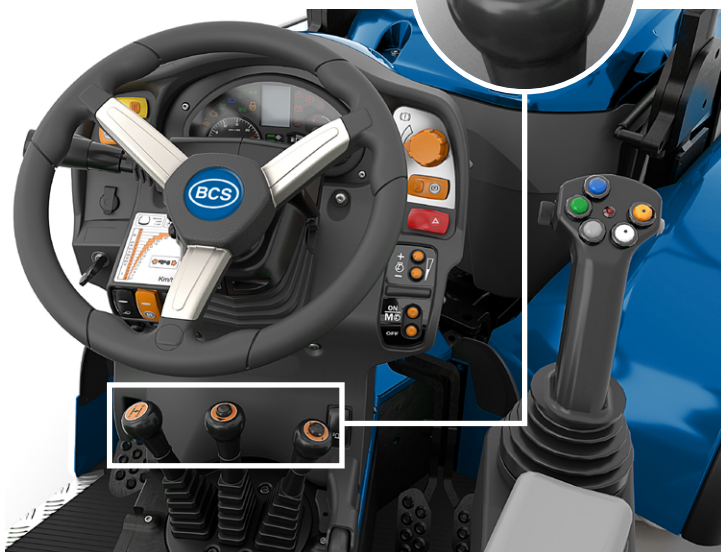

Motores Kohler
KDI 2504 TCR

Dimensiones - RS

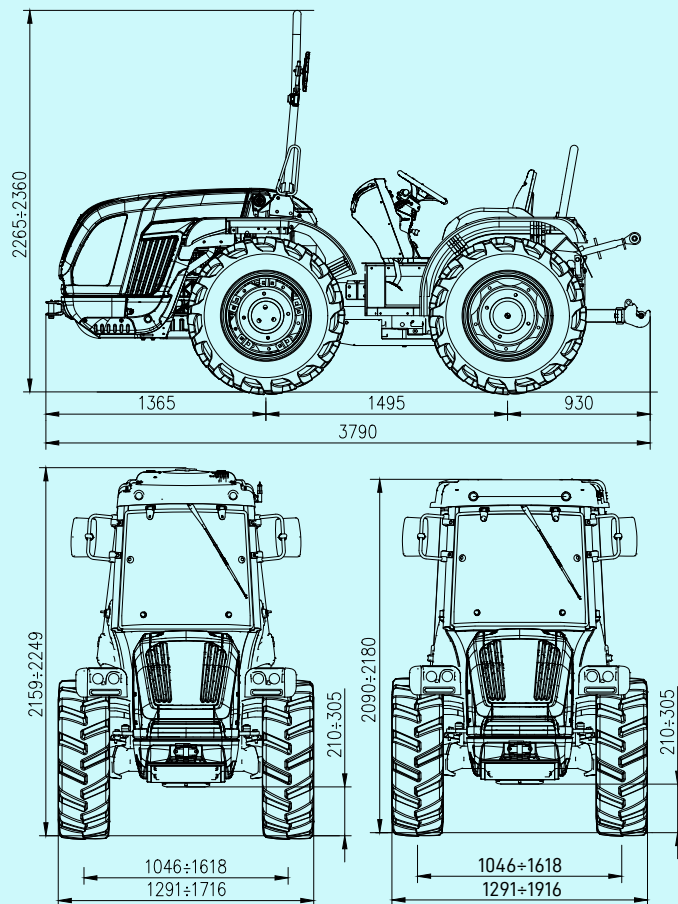

RUEDAS	TIPO LLANTA	ANCHURA MIN/MAX (MM)
340/65 R18	Regulable	1441/1881
280/70 R18	Regulable	1380/1820
320/65 R18	Regulable	1441/1881
250/85 R20	Regulable	1291/1833
300/70 R20	Regulable	1420/1904
320/70 R20	Regulable	1450/1934
340/65 R20	Regulable	1477/1961
31x15.50-15 XTC	Fija	1628/1742
31x15.50-15 STG	Fija	1654/1768
33x15.50-15 XTC	Fija	1651 / 1765

CARACTERÍSTICAS TÉCNICAS		VOLCAN 85 RS
MOTOR		Kohler KDI 2504 TCR
Nº cilindros		4 en línea / 16 válvulas
Cilindrada (cc)		2482
Aspiración		Turbo / Intercooler
Alimentación		Inyección directa "Common rail" - 2000 bar
Nivel de emisiones		Stage V
Equilibrado		Masas contrarrotantes
Potencia (kW/cv)		55,4 / 75,3
Régimen nominal (Rpm)		2300
Par motor máximo (Nm/Rpm)		300 / 1500
Gestión revoluciones motor	Regulación electrónica revoluciones motor por medio de una pantalla con funciones de: subida y bajada revoluciones motor, memorización y restablecimiento revoluciones memorizadas, apagado y vuelta a revoluciones mínimas	
Refrigeración		Líquida
Capacidad depósito (l)		58
CHASIS	Chasis integral oscilante (±15°) OS-FRAME con ruedas direccionales	
TRACCIÓN	Cuatro ruedas motrices con desconexión de la tracción anterior con mando electrohidráulico	
TRASMISIÓN	Cambio sincronizado a 32 velocidades: 16 AD y 16 AT con inversor sincronizado	
Velocidad de desplazamiento mín/máx (km/h)	0,7 / 40	
INVERSOR EASYDRIVE® (en opción)	Electrohidráulico con gestión electrónica con leva (de tres posiciones AD-N-AT) posicionada a la izquierda del volante. Posibilidad de escoger entre 5 niveles de velocidad de cambio de sentido	
Embrague transmisión	De discos múltiples en baño de aceite con mando hidráulico proporcional con gestión electrónica. Pulsador Power Clutch System para cambiar marchas o sentido de marcha sin pisar el pedal embrague. Pedal embrague PRO-ACT System con accionamiento embrague Easy plus™. Función Smart Brake & Go para embragar y desembragar con sólo pisando el pedal de freno.	
DIFERENCIAL	Anterior y posterior. Bloqueaje diferencial: anterior y posterior simultáneo o sólo posterior con mando electrohidráulico	
EJES	Anterior y posterior con reductores epicicloidales	
TOMA DE FUERZA POSTERIOR	Independiente del cambio y sincronizada con el avance. Insertable bajo carga con freno en la posición desconectada	
Embrague TDF	De discos múltiples en baño de aceite con mando electrohidráulico	
Revoluciones TDF (Rpm)	De serie: 540/540E - En opción: 540/1000	
CIRCUITO HIDRÁULICO	De doble circuito con bombas independientes e intercambiador de calor	
Caudal hidráulico a dirección hidráulica y servicios electrohidráulicos (l/min)	33,5	
Caudal hidráulico a elevador y a distribuidores (l/min)	29,5 (en opción bomba de mayor caudal hasta 51 l/min)	
Presión hidráulica máxima (bar)	180	
DISTRIBUIDORES POSTERIORES	Con mando mecánico	
De serie	2 DE + Retorno Libre (en total 5 tomas hidráulicas)	
En opción y en adjunto a los de serie	1 SE y 1 DE (en total 8 tomas hidráulicas) o bien 1 DE y 1 DE flotante (en total 9 tomas hidráulicas)	
Joystick (en opción)	Mando electrónico proporcional de los elevadores y de los distribuidores posteriores formados por: 1 salida continua de caudal regulable con retorno libre, 5 DE (distribuidores que sustituyen a los de serie) y bomba de mayor caudal. Potenciómetro para la regulación de la sensibilidad del joystick. Mando conexión/desconexión de TdF. Reposabrazo con portaobjetos	
ELEVADOR POSTERIOR	De serie: Dos martinetti externos - En opción: con control de profundidad	
Enganches aperos tres puntos	De serie: Enganches normales cat. 1 e 2. En opción: Enganches rápidos cat. 1 e 2, brazos regulables en largura o bien Enganches rápidos angulares cat. 1 e 2, brazos regulables en largura y enganches ajustables en anchura	
Tirante tercer punto	De serie: con regulación manual - En opción: tercer punto y tirante con mando hidráulico	
Capacidad de elevación a las rótulas (kg)	2300	
ELEVADOR ANTERIOR (en opción)	Dos martinetti con protección frontal y 2 distribuidores DE (en total 4 tomas hidráulicas anteriores)	
Brazos tercer punto	Rígidos con enganches rápidos cat. 1 y 2	
Capacidad de elevación (kg)	800	
MODULO DE CONDUCCIÓN	Reversible con plataforma suspendida sobre silent-block. Pedales suspendidos montados sobre torreta de mandos	
Volante de conducción	Regulable en inclinación	
Asiento	Con levantamiento facilitado por muelle a gas, cinturón de seguridad y sensor 'hombre a bordo'. De serie: asiento confort con amortiguación regulable en función del peso del conductor - En opción: asiento "Kab Seating", asiento neumático 'Grammer' o bien 'Cobo'	
FRENOS DE SERVICIO	De discos en baño de aceite con mando hidrostático, a las 4 ruedas y con conexión automática de la doble tracción. Doble pedal de freno independiente que actúa sobre las ruedas posteriores	
Freno de estacionamiento	Automático e independiente Brake-Off con función de freno de emergencia proporcional	
DIRECCIÓN	Dirección con orbitrol que actúa sobre las ruedas anteriores. Desviador de flujo para invertir dirección con tractor en reversible	
SEGURIDAD	De serie: chasis de protección anterior homologado, dotado con muelles a gas para facilitar la subida y la bajada	
CABINA (en opción)	Homologada e insonorizada con chasis monocasco montado sobre silent block, lámpara rotativa y asiento de tela. Con sistema de ventilación, calefacción y aire acondicionado. Predisposición de radio. Disponible con estructura a 6 montantes (SPACE CLIMA) o cónica a 4 montantes (VISTA CLIMA) En opción: filtros de carbón activo	
CUADRO DE MANDOS	Con display con iconos a color que indican: horas de funcionamiento, número revoluciones motor, velocidad de avance, número revoluciones TdF, indicador nivel de obturación filtro de partículas, consumo instantáneo carburante, tensión batería y hora. Instrumentación analógica completa de indicador número revoluciones motor, temperatura agua de refrigeración motor y nivel carburante. Indicadores luminosos y acústicos	
CIRCUITO ELÉCTRICO	Batería 80 Ah / 12 V - Alternador 95 A	
Dotación de serie	Centralita control vehículo (VCU), instalación de luces y indicadores de dirección (para circular en carretera), faros de trabajo LED anteriores, toma de corriente unipolar en salpicadero, tomas de corriente posteriores a 7 polos y a 3 polos	
NEUMÁTICOS	280/70R18 * 340/65R18 * 320/65R18 * 250/85R20 * 300/70R20 * 320/70R20 * 340/65R20 * 31x15.50-15 XTC o STG * 280/70R18 Galaxy Garden * 300/70R20 Galaxy Garden * 33x15.50-15 XTC * 13.6-16 Garden	
GANCHO DE ARRASTRE (de serie)	Anterior - Posterior CUNA cat. C regulable en altura	
En opción	Gancho de arrastre posterior CEE o CEE con chasis Slider o CUNA con chasis Slider o barra de arrastre CEE con chasis Slider	
PESO EN ORDEN DE MARCHA		
Con arco de protección (kg)	2320	
Con cabina (kg)	2470	