

**SORPRENDENTE
CÓMODO
POTENTE**

SERIE 5



SERIE 5

5-085 • 5-100 • 5-110 • 5-120

Landini

Passion for Innovation.

SORPRENDEN



TE



NUEVA SERIE 5 CAPAZ DE SORPRENDER

Durante más de 130 años, la pasión por la innovación ha distinguido la historia de Landini. Una historia que ahora se enriquece con la gama de los nuevos **Serie 5**, los tractores utilitarios que te sorprenderán por su COMODIDAD, VERSATILIDAD y PRESTACIONES.

Con prestaciones comparables a las de las máquinas de categoría superior, el nuevo **Serie 5** es un utilitario realmente versátil: perfecto para el trabajo en campo abierto, como el arado, la labranza y la grada; ágil al sembrar y gestionar el ciclo de forraje; seguro en el granero y durante el transporte. Diseñado para realizar el trabajo con la máxima eficiencia, el **Serie 5** se caracteriza por un confort de nivel automovilístico.



PUNTOS FUERTES

Cabina

- Cabina Total View Slim: visibilidad de 360° y máximo confort operativo.
- Sistema de suspensión mecánico de la cabina.
- Asiento con suspensión neumática, como opción.
- Mandos ergonómicos y accesorios de automoción.
- Monitor de pantalla táctil de 8,4", para la conducción por satélite y el ISObus.
- Techo bajo Slim para facilitar la entrada a zonas como los graneros.

Motor

- **Serie 5:** motor FPT F36 de 3,6 litros, para erogar hasta 114 CV.
- Modelo 5-085; motor FPT F36 de 3,4 litros, para erogar 75 CV.
- Cumplimiento de los límites de emisiones Stage V / Tier 4 Final.
- **Serie 5:** depósito de combustible de 135 litros, con depósito de AdBlue de 13 litros.
- Modelo 5-085: depósito de combustible de 103 litros, sin AdBlue.

Transmisión

- Transmisión Speed Four: 12 AV + 12 RM; con superreductor: 16 AV + 16 RM.
- Transmisión Power Four, con 2 marchas Powershift Hi-Lo: 24 AV + 24 RM; con superreductor: 32 AV + 32 RM.
- Transmisión T-Tronic, con 3 marchas Powershift H-M-L: 36 AV + 12 RM; con superreductor: 48 AV + 16 RM.

Eje

- Eje delantero suspendido, con frenos, bloqueo del diferencial en las cuatro ruedas y doble tracción de acoplamiento electrohidráulico.

Circuito hidráulico

- Circuito hidráulico de centro abierto de 82 l/min.
- Elevador trasero capaz de levantar 4500 kg.
- Toma de fuerza trasera de 4 velocidades, como opción.

La versatilidad del **Serie 5** se manifiesta también en su gran capacidad de configuración, diseñada para satisfacer las necesidades específicas de cada explotación. Algunas de sus cualidades:

> Cabina suspendida de 4 montantes para ofrecer una visibilidad panorámica y un gran confort de trabajo. Todos los mandos están dispuestos de forma ergonómica. Entre ellos, el nuevo joystick que permite controlar rápida y fácilmente funciones como Hi-Lo y H-M-L, y los aperos como la pala cargadora delantera. El techo es bajo para facilitar el acceso a entornos como el granero y está equipado con una ventanilla en el techo de la cabina para ofrecer una visibilidad completa cuando se utiliza la pala cargadora.

> Nuevos motores FPT de 3,4 y 3,6 litros, capaces de erogar hasta 114 CV y homologados Stage V / Tier 4 Final.

> Transmisión disponible en varias versiones, desde la Speed Four 12 AV + 12 RM con inversor mecánico, hasta la Powershift T-Tronic 48 AV + 16 RM con H-M-L, Reverse Power Shuttle con conexión modulada y superreductor.

> Circuito hidráulico con una capacidad de hasta 82 l/min y una bomba triple, para un control absolutamente eficaz de las 6 válvulas hidráulicas y los aperos.

> Pala cargadora delantera Landini L20, elevador y toma de fuerza frontales disponibles.

> El sistema telemático está disponible para supervisar la flota, analizar los datos y realizar diagnósticos a distancia; la conducción por satélite para una precisión de trabajo inigualable; y el sistema ISObus para la gestión perfecta de los aperos, incluso en modo automático.

El **Serie 5** es un compañero de trabajo ideal que realmente sorprende por su confort, versatilidad y rendimiento.



TECNOLOGÍA 4.0

Más precisión, más rendimiento
página 32



POSTRATAMIENTO DE LOS GASES DE ESCAPE

Emisiones bajo control
página 13



CABINA

Perfecta visibilidad y un confort de primera clase
página 6



MOTOR

Eficiencia y altas prestaciones
página 10



PALA CARGADORA DELANTERA

Más versatilidad, más productividad
página 28



EJE SUSPENDIDO

Confort y seguridad
página 16



SISTEMA HIDRÁULICO

Innovador, para la máxima configurabilidad
página 18



TRANSMISIÓN

Versátil, a medida para cada necesidad
página 14



EJE DELANTERO Y TRASERO

Fuertes y precisos
página 20





CONFORT



*Esta cabina
suspendida me hace
olvidar los ruidos, las vibraciones...
Además, es cómoda, todos los mandos
están al alcance de la mano.
¡Y qué visibilidad! Ahora sí
que trabajo bien con la pala
cargadora delantera.*

Aldo

TOTAL VIEW SLIM: CONFORT Y VISIBILIDAD SIN RENUNCIAR A NADA

Días de trabajo menos agotadores y más productividad: esto se ha conseguido gracias al nuevo **Serie 5** de Landini, gracias también a la cabina suspendida Total View Slim y al eje delantero suspendido. Soluciones que aíslan al operador de las sacudidas y vibraciones generadas por las irregularidades del terreno. Además, el nuevo sistema de insonorización reduce aún más el ruido exterior.

Todos los elementos de la cabina Total View Slim se han diseñado para aumentar el confort: los espacios son amplios; el suelo es plano; el asiento puede suspenderse de forma neumática; el volante es reclinable y telescópico, con un salpicadero integrado; los mandos son ergonómicos e intuitivos; el equipamiento es de calidad automovilística; y el aire acondicionado, situado en el techo Slim, garantiza un entorno de trabajo ideal durante todo el año.



El diseño de 4 montantes de la cabina maximiza el acristalamiento para proporcionar un campo de visión panorámico de 360° y facilitar el trabajo en espacios reducidos donde se necesita una excelente visibilidad de corto alcance. Hasta 10 luces LED iluminan perfectamente el área durante el trabajo nocturno. La ventanilla transparente en el techo garantiza una visión completa durante el uso de la pala cargadora delantera.

AIRE ACONDICIONADO Y VENTANILLA TRANSPARENTE

Situado en el techo, el sistema de aire acondicionado garantiza un entorno de trabajo agradable en todas las condiciones meteorológicas. La ventanilla transparente y abatible favorece la ventilación interna y garantiza una visibilidad óptima durante las operaciones con la pala cargadora delantera.

RADIO DAB Y BLUETOOTH

La radio es DAB y Bluetooth. La música también se puede escuchar a través del reproductor de MP3, el conector AUX o la memoria USB. El micrófono integrado permite llamar cómodamente en modo manos libres.





PUNTOS FUERTES

- Cabina suspendida: máximo confort con reducción de ruidos y vibraciones.
- Controles ergonómicos e intuitivos.
- Volante reclinable y telescópico. Salpicadero integrado en el volante.
- Sistema de aire acondicionado de alta calidad integrado en el techo de la cabina.
- Ventanilla transparente y abatible en el techo: visibilidad completa durante el uso de la pala cargadora delantera.
- Hasta 10 luces LED para iluminar cada sección de trabajo nocturno.

CABINA SUSPENDIDA

Junto con el eje delantero suspendido y el asiento neumático, la cabina suspendida Total View Slim crea un ambiente de trabajo seguro: 2 Silent Block delanteros y 2 amortiguadores traseros, con barra Panhard y 96 mm de recorrido, absorben las oscilaciones y las vibraciones causadas por las irregularidades del terreno. Además, la cabina se ha diseñado para proporcionar un excelente aislamiento acústico del ruido exterior. El Landini **Serie 5** es el compañero de trabajo que sabe cómo reducir la fatiga y aumentar la productividad.

ACCESO AL PUESTO DE CONDUCCIÓN

La entrada a la cabina es muy amplia, gracias a su estructura de 4 montantes y a las puertas abatibles en los montantes traseros. La escalera de acceso tiene peldaños grandes y resistentes. Los cómodos pasamanos situados en el pilar de la cabina y en la puerta garantizan la seguridad al subir y al bajar.

FAROS DE TRABAJO

Dispone de hasta 10 luces LED de alta luminosidad para iluminar perfectamente la zona de trabajo.





RENDIMIENTO



*El motor
del nuevo **Serie 5**
ha resultado ser óptimo.
Siendo potente, produce más,
consume poco y me permite ahorrar,
y su mantenimiento es mínimo,
por lo que pierdo
menos tiempo.*

Andrea

MOTORE FPT F36, PARA ALCANZAR SIEMPRE UNA MÁXIMA EFICIENCIA

En el contexto de los nuevos límites de emisiones Stage V / Tier 4 Final, Landini ha rediseñado la combinación motor/transmisión del **Serie 5** para mantener la eficiencia y el rendimiento al más alto nivel. El sistema de tratamiento de los gases de escape no se encuentra en el montante derecho de la cabina, sino que se ha colocado bajo el capó para proteger la plena visibilidad durante el trabajo.

El nuevo **Serie 5** cuenta con motores FPT F36, de 4 cilindros y 16 válvulas, 3,6 litros, Turbo Intercooler con inyección electrónica Common Rail, con potencias de 95 CV, 102 CV y 114 CV. Gracias a la tecnología DOC / DPF / SCR, cumple con la normativa Stage V / Tier 4 Final.



NUEVOS SISTEMAS ANTICONTAMINACIÓN: ESTÁN PERO NO SE VEN

El **Serie 5** está equipado con tecnologías DOC / DPF / SCR para cumplir con los nuevos límites de emisiones Stage V / Tier 4 Final. La colocación de los sistemas de tratamiento de los gases de escape bajo el capó los ha hecho invisibles, para preservar la visibilidad total durante el trabajo.



BAJO CONSUMO

El Common Rail del motor FPT F36 es un sistema de inyección controlado por ordenador que suministra al motor la cantidad exacta de combustible necesaria para reducir el consumo y mejorar su rendimiento. El consumo de combustible también está limitado por el sistema Engine Memo Switch, que almacena y recuerda el mejor régimen del motor para el apero que se está usando. El depósito del combustible de 135 litros asegura una gran autonomía de trabajo.



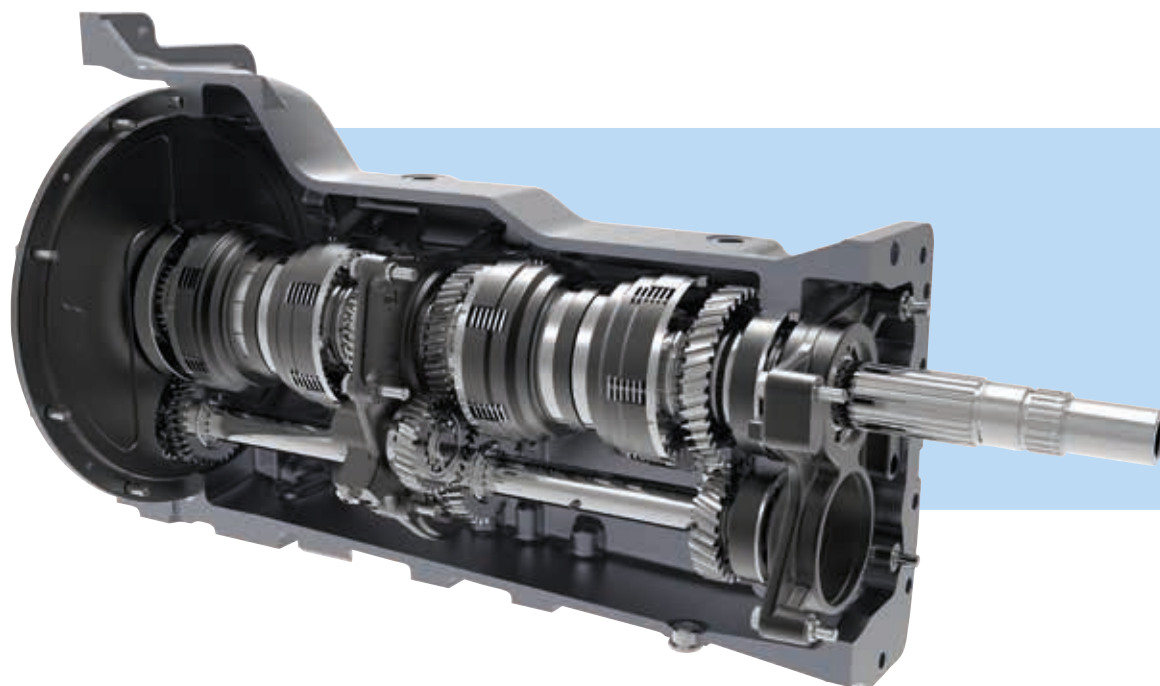

TRANSMISIÓN CONFIGURABLE, A LA MEDIDA DE CADA NECESIDAD

*Mi Serie 5
equipa una transmisión
de 48 velocidades. La uso
en cada tipo de trabajo y veo
que es robusta, siempre
fiable y nunca pierde
de potencia.*

Giuseppe

Un campeón de la versatilidad, el **Serie 5** ofrece 8 configuraciones de transmisión para satisfacer las necesidades específicas de cada explotación agrícola:

1. **Speed Four: 12 AV + 12 RM**, con inversor mecánico.
2. **Speed Four: Superreductor 16 AV + 16 RM**, con inversor mecánico.
3. **Hi-Lo hidráulico Power Four: 24 AV + 24 RM**, con inversor mecánico.
4. **Hi-Lo hidráulico Power Four: Superreductor 32 AV + 32 RM**, con inversor mecánico.
5. **Hi-Lo hidráulico Power Four: 24 AV + 24 RM**, con inversor hidráulico.
6. **Hi-Lo hidráulico Power Four: superreductor 32 AV + 32 RM**, con inversor hidráulico.
7. **H-M-L T-Tronic: 36 AV + 12 RM**, con inversor hidráulico.
8. **H-M-L T-Tronic: superreductor 48 AV + 16 RM**, con inversor hidráulico.

Landini ha perfeccionado las transmisiones, que ya son extremadamente robustas y fiables, para aumentar aún más su eficiencia en términos de transmisión de potencia y menor consumo de combustible.



PARK LOCK, MÁXIMA SEGURIDAD

El **Serie 5** con inversor hidráulico puede estar equipado con Park Lock, un dispositivo de bloqueo mecánico integrado en la transmisión. El Park Lock permite aparcar el tractor con seguridad incluso en pendientes pronunciadas.

TRANSMISIÓN SPEED FOUR

La transmisión Speed Four ofrece 4 marchas sincronizadas y 3 gamas mecánicas, para 12 AV + 12 AM, con inversor mecánico cómodamente controlado por el volante. Con el Superreductor, se alcanzan 16 AV + 16 RM a una velocidad mínima de 360 m/h.

TRANSMISIÓN ELECTROHIDRÁULICA POWER FOUR: ALTA FIABILIDAD

La transmisión electrohidráulica Power Four Hi-Lo duplica las marchas de la caja de cambios básica: 24 AV + 24 RM. Si se asocia el Superreductor se alcanza 32 AV + 32 RM. El inversor en el volante es mecánico o hidráulico. La versión hidráulica cuenta con De-Clutch para facilitar el acoplamiento de las marchas sin utilizar el embrague.

TRANSMISIÓN ELECTROHIDRÁULICA T-TRONIC: EFICIENCIA ABSOLUTA

La transmisión electrohidráulica T-Tronic H-M-L triplica las marchas de la caja de cambios básica: 36 AV + 12 RM. Con el Superreductor, las marchas llegan a 48 AV + 16 RM a una velocidad mínima de 310 m/h. El De-Clutch y el Reverse Power Shuttle facilitan respectivamente el acoplamiento y la inversión de las marchas, sin usar el embrague. Un potenciómetro regula la capacidad de respuesta del acoplamiento y la inversión de las marchas.

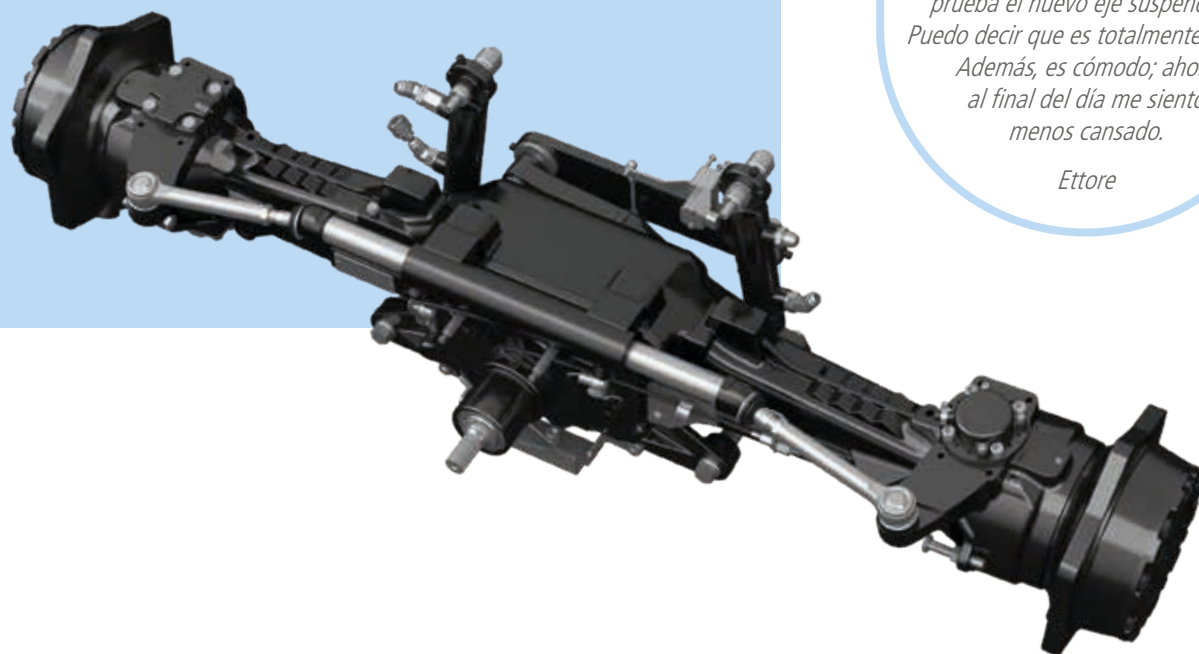

*He usado
mi **Serie 5** en
todas partes, poniendo a
prueba el nuevo eje suspendido.
Puedo decir que es totalmente fiable.
Además, es cómodo; ahora
al final del día me siento
menos cansado.*

Ettore

NUEVO EJE SUSPENDIDO, PARA UN CONFORT SUPERIOR

Ágiles, firmes y fuertes, los ejes Landini son un símbolo de fiabilidad en todas las condiciones de trabajo y de estabilidad en todas las situaciones de transporte. El nuevo eje suspendido del **Serie 5** reduce aún más las sacudidas producidas por las irregularidades del terreno, proporcionando un nivel de confort y seguridad que solo se encuentra en los tractores de mayor potencia.

El robusto eje delantero suspendido es totalmente fiable durante el transporte y cuando se trabaja con el elevador delantero y la pala cargadora delantera. Además, la elevada distancia al suelo y el ángulo de dirección de 55° confieren al **Serie 5** una excelente maniobrabilidad. La conducción hidroestática permite un viraje suave incluso a bajas revoluciones. Quienes buscan más comodidad y productividad en un utilitario, lo encontrarán en Landini **Serie 5**.



SISTEMA DE FRENADO IBS

Para garantizar una seguridad inigualable en la carretera, el sistema de frenos IBS (Integrated Brake System), con frenos delanteros sumergidos en aceite e integrados en el eje, ofrece una eficiencia de frenado en las 4 ruedas, reduciendo la distancia de frenado en un 50 % en comparación con el frenado convencional de la doble tracción. Los frenos se accionan de manera proporcional al esfuerzo ejercido sobre los pedales, lo que permite una precisión de frenado absoluta. Para garantizar una seguridad total, incluso en carreteras con pendientes pronunciadas, el sistema IBS puede integrarse con los frenos del remolque, lo que da como resultado un frenado uniforme para ambos vehículos.



DESCONEXIÓN AUTOMÁTICA DE LOS DIFERENCIALES Y DE LA DOBLE TRACCIÓN

Para maximizar la tracción y adherencia en las 4 ruedas, el **Serie 5** está provisto de Twin Lock, el bloqueo integral simultáneo de los diferenciales delantero y trasero. El sistema activa y desactiva de forma automática el bloqueo de los diferenciales y la doble tracción, facilitando y permitiendo un trabajo más eficiente del operador.



PUNTOS FUERTES

- Máxima versatilidad con el elevador y la toma de fuerza delanteros.
- Bomba triple con un caudal de 82 l/min.
- Hasta 7 consumidores hidráulicos, gracias a 6 distribuidores y 1 selector de flujo.
- Elevador delantero de categoría 2 capaz de levantar hasta 2200 kg.



NUEVO CIRCUITO HIDRÁULICO, PARA UNA MAYOR PRODUCTIVIDAD

*En el concesionario,
primero me preguntaron qué
trabajos habría hecho con el **Serie 5**,
luego me montaron un circuito
hidráulico a medida, perfecto
para lo que necesito.*

Francesco

El circuito hidráulico de centro abierto del nuevo **Serie 5** puede tener hasta 3 bombas, con un caudal de 82 l/min. Esta mayor capacidad hidráulica permite:

- > Acelerar los trabajos.
- > Realizar varias operaciones a la vez.
- > Realizar trabajos más pesados.
- > Reducir el consumo de combustible, ya que el motor funciona a menos revoluciones.
- > Aumentar el confort y reducir la fatiga, ya que al funcionar a menor velocidad, se reducen las vibraciones y el ruido.
- > Girar siempre con suavidad, incluso en los trabajos pesados, gracias a la bomba específica para la dirección con un caudal de 32 l/min.

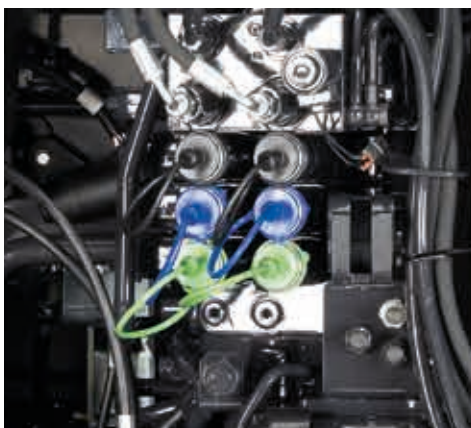

MÁS DISTRIBUIDORES ADICIONALES, MÁS EFICIENCIA DE TRABAJO

Se pueden instalar hasta 6 distribuidores hidráulicos en el **Serie 5**. De ellos, 3 son de control mecánico, 1 de control electrónico y, como opción, 2 distribuidores ventrales conectan aperos como la pala cargadora delantera. Como opción, 1 selector de flujo desdobra el distribuidor al que está acoplado. Existen 4 tipos de distribuidores, que pueden combinarse para adaptarse a las diferentes necesidades de trabajo:

- **Estándar:** de doble efecto.
- **Kick-out:** con desenganche automático.
- **Flotante:** para aperos que siguen el perfil del terreno.
- **Motor hidráulico/flotante:** para el uso con aperos que lo requieran.

Confirmando la extrema versatilidad y eficiencia del **Serie 5**, cada configuración permite trabajar con el elevador y la pala delanteros, el elevador trasero y los aperos acoplados. Los acoplamientos rápidos de los distribuidores, de alta calidad, fáciles de conectar y convenientemente colocados, permiten ahorrar mucho tiempo. Además, el divisor de flujo puede utilizarse para determinar el caudal de aceite que debe dedicarse al distribuidor.



ELEVADOR CONFIGURABLE, PARA LA MÁXIMA VERSATILIDAD

Hay tres tipos de elevadores disponibles para satisfacer diferentes requisitos de trabajo:

- > **Mecánico:** es esencial y fácil de usar.
- > **Mecánico con sistema ELS:** acelera las maniobras en cabecera.
- > **Electrónico:** preciso y de alto rendimiento, repite las operaciones y encuentra las posiciones.

Los mandos de cada versión, también presentes en los guardabarros, enganchan y desenganchan los aperos de forma muy cómoda y sencilla. El elevador delantero, con enganche en 3 puntos de categoría 2, si cuenta con 2 cilindros adicionales como opción, levanta hasta 4500 kg.

ELEVADOR MECÁNICO CON SISTEMA ELS OPCIONAL

El elevador hidráulico de accionamiento mecánico del **Serie 5** dispone de una gran precisión de trabajo. El sistema ELS (*Ergonomic Lift System*), disponible como opción, levanta y baja el apero con un solo clic, acelerando las maniobras en cabecera y aumentando la productividad.

ELEVADOR ELECTRÓNICO

Preciso y de alto rendimiento, el elevador trasero está equipado con un control electrónico del tiro. Asimismo, para facilitar y agilizar las maniobras al principio y al final del campo, el apero se puede subir y bajar con un clic, conservando las posiciones de trabajo. Además, gracias al control Auto-PTO, la toma de fuerza también se conecta y desconecta automáticamente, lo que aumenta la productividad, y el sistema anti-dumping elimina las oscilaciones durante el transporte.

TOMA DE FUERZA DE 1 O 4 VELOCIDADES CON CONTROL AUTOMÁTICO

La toma de fuerza es de 540 revoluciones. Como opción, puede tener 4 velocidades: 540 / 540E / 1000 / 1000E revoluciones. El embrague de mando hidráulico, con discos en baño de aceite, introduce gradualmente la toma de fuerza, para obtener acoples suaves y evitar salidas bruscas del eje. Para facilitar el enganche de los aperos, la toma de fuerza dispone de mandos en los guardabarros traseros.



ELEVADOR Y TOMA DE FUERZA DELANTEROS

Gracias a su extraordinaria versatilidad, el **Serie 5** puede equiparse con un elevador delantero y una toma de fuerza que se puede utilizar junto con los aperos traseros. El elevador delantero de categoría 2 levanta hasta 2200 kg y cuenta con funciones de subida/bajada y flotante. Dispone de mandos tanto en la cabina como en el exterior para facilitar el acoplamiento de los aperos. La toma de fuerza está controlada electrohidráulicamente con discos en baño de aceite y tiene una velocidad de 1000 rpm.



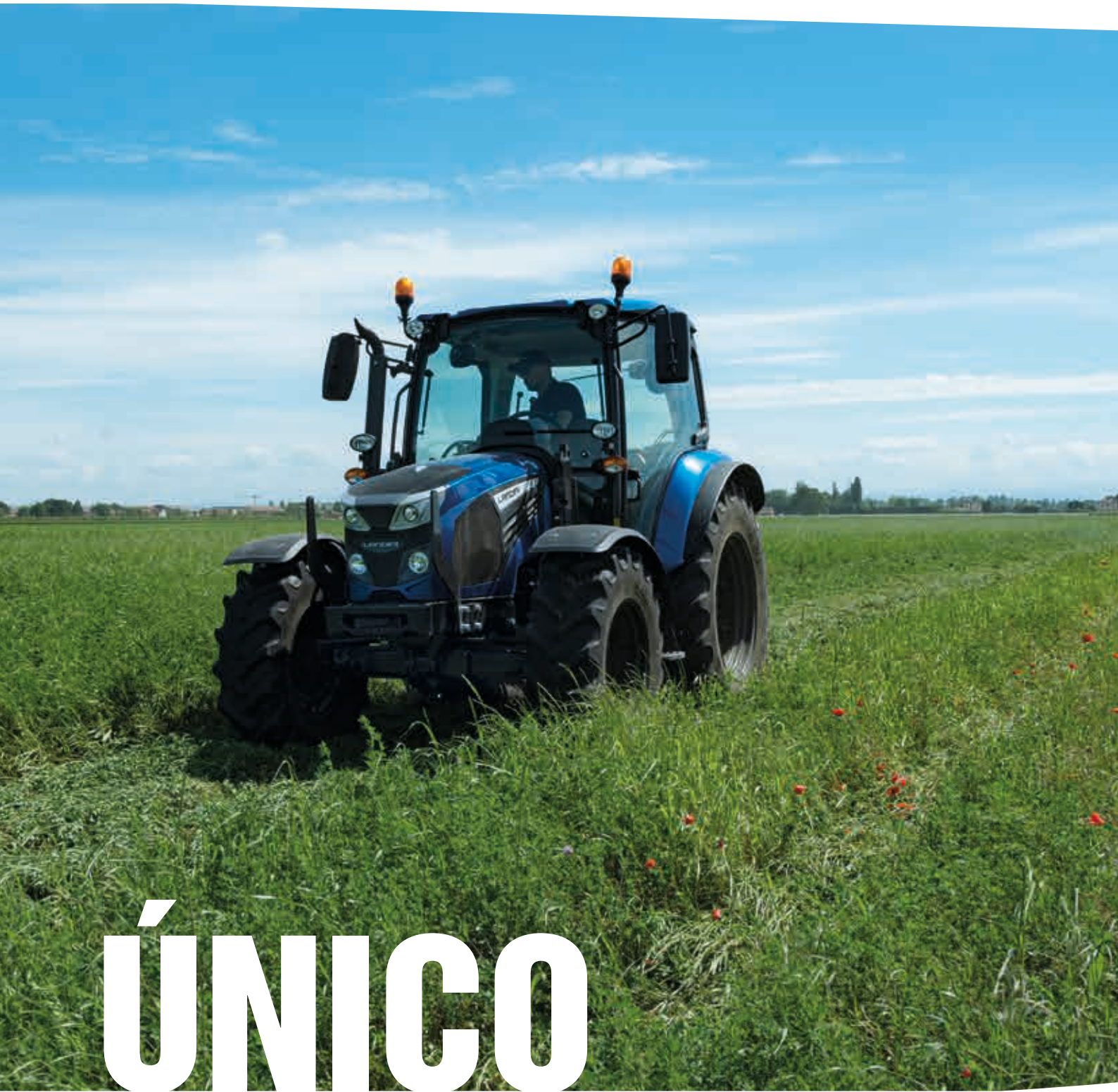

ÚNICO



Elegí el 75 HP porque es único. No necesita urea, por lo que ahorro. Es compacto y práctico, y lo uso bien en todas partes. Además, es fuerte; ¡parece que tengo 15 CV más!

Simone

LANDINI 5-085, ÚNICO SIN IGUAL

El Landini **5-085** es un tractor inteligente, un utilitario único, capaz de sorprender por su EFICIENCIA, AHORRO y VERSATILIDAD. Gracias a sus 75 CV, el **5-085** cumple con los límites de emisiones Stage V / Tier 4 Final sin utilizar el sistema de urea. Esta solución genera un ahorro económico sustancial y constante, y también en tiempo porque se necesitan menos tareas y controles.

El extraordinario **5-085** está equipado con un motor de 3,4 litros de alto rendimiento capaz de explotar al máximo todos los 75 CV. Para garantizar una óptima potencia de tracción y una alta facilidad de trabajo incluso en condiciones difíciles, el **5-085** ofrece la mejor reserva de par motor del mercado: un impresionante 56 %. La transmisión también está disponible con H-M-L. Los neumáticos de 34" ofrecen una mayor distancia al suelo. Se pueden montar hasta 8 luces LED.

La gran resistencia del **5-085** le permite estar totalmente a gusto en las actividades de preparación del suelo. Su excelente relación peso / potencia hace que sea excelente para el transporte, incluso en colinas. Además, su compacidad y agilidad la hacen ideal para el trabajo en el granero. El Landini **5-085** es el único tractor que combina las ventajas de los livianos con la potencia de los utilitarios.



MOTOR FPT F34: ALTAS PRESTACIONES Y MÁXIMO AHORRO

Gracias a sus excelentes prestaciones, los 75 CV del Landini **5-085** parecen ser al menos 10 CV más. El motor es un FPT F34, de 3,4 litros, 4 cilindros, 8 válvulas, Turbo Intercooler con inyección electrónica Common Rail. El par motor de 375 Nm a 1400 rpm y la reserva de par del 56 % son realmente extraordinarios: la potencia del motor se mantiene constante de 1400 a 2200 rpm. El depósito aumentado de 103 litros garantiza una gran autonomía de trabajo.

Gracias a las tecnologías DOC / DPF, el **5-085** está homologado para Stage V / Tier 4 Final. Con sus 75 CV, este utilitario inteligente cumple la normativa anticontaminación sin tener que utilizar el sistema de urea, lo que supone una importante reducción de los costes de explotación.

EJE



EJE DELANTERO ROBUSTO, FIABLE Y ÁGIL

El eje delantero rígido del **5-085**, de dimensiones reducidas, permite maximizar la compacidad y la agilidad de la máquina. Gracias a su robustez, resulta un eje fiable y estable para cada tipo de trabajo, desde el uso del elevador delantero y de la pala delantera hasta el transporte. La perfecta maniobrabilidad del tractor se ve acentuada por la elevada distancia al suelo y el ángulo de dirección de 55°.





CIRCUITO HIDRÁULICO VERSÁTIL PARA UNA MAYOR EFICIENCIA

El circuito hidráulico del **5-085** es de centro abierto con una bomba doble: la que está dedicada a los distribuidores suministra 56 l/min; la bomba de la dirección tiene un caudal de 32 l/min para garantizar una conducción suave en cualquier situación de trabajo.

Hay disponibles hasta 6 usuarios: 5 distribuidores, 3 en la parte trasera y 2 ventrales, y 1 selector de flujo para dividir 1 distribuidor. Hay cuatro tipos de distribuidores: I) **Estándar**: de doble efecto. II) **Kick-out**: con desenganche automático. III) **Flotante**: para aperos que siguen el perfil del terreno. IV) **Motor hidráulico/flotante**: para el uso con aperos que lo requieran. Confirmando la eficacia y versatilidad del **5-085**, los diferentes tipos de distribuidores se eligen y combinan en función de las necesidades específicas de cada cliente. Además, los acoplamientos rápidos de alta calidad y su cómoda ubicación permiten ahorrar tiempo.



ELEVADORES POTENTES, PRECISOS Y CÓMODOS

El elevador hidráulico de accionamiento mecánico del **5-085** es totalmente preciso y fácil de usar. Para agilizar las maniobras en cabecera, puede equiparse con el sistema ELS (*Ergonomic Lift System*), que permite subir y bajar el apero con un solo clic. El acoplamiento de los aperos es cómodo y rápido, puesto que los mandos se encuentran tanto en la cabina como en los guardabarros. El elevador delantero, con enganche a 3 puntos de categoría 2, levanta 3900 kg. El elevador delantero de categoría 2 levanta 1700 kg. El 5 – 085 se puede equipar con el elevador trasero electrónico, un sistema con muchas soluciones ventajosas: el control electrónico del esfuerzo garantiza trabajos de alto rendimiento y precisos; el elevador se levanta y se baja automáticamente, para maniobras en cabecera más sencillas y rápidas; el mando Auto TdF conecta y desconecta automáticamente la toma de fuerza para aumentar la productividad; el sistema antidumping elimina las oscilaciones durante el transporte.



PALAS CARGADORAS DELANTERAS LANDINI: EFICIENCIA QUE RINDE

Diseñadas para integrarse en el **Serie 5**, las robustas palas cargadoras delanteras **Landini L15** y **L20** (la primera dedicada al **5-085**, la segunda a los demás modelos de la gama), mejoran aún más la versatilidad y operatividad del tractor. Son muchas las cualidades de cada pala de Landini:

- > El nuevo joystick, con su gran funcionalidad derivada de estudios ergonómicos, facilita la gestión de funciones como: arriba /abajo y carga/descarga; tercera y cuarta función; gestión de la transmisión Hi-Lo y H-M-L.
- > Para proteger los cultivos, su bastidor no reduce la altura libre al suelo.
- > Su presencia no limita el radio de giro.
- > Trabaja siempre de forma lineal y uniforme, evitando las tensiones que pueden reducir el rendimiento del eje delantero, gracias al amortiguador con 2 acumuladores de presión situados entre los cilindros.
- > Las mangueras rígidas del circuito hidráulico reducen el calentamiento del aceite y facilitan el mantenimiento.
- > Durante el trabajo, el apero está siempre perfectamente bajo control, también gracias a la ventanilla en el techo de la cabina de gran visibilidad que tiene el **Serie 5**.



- > También se puede montar y utilizar con un elevador delantero.
 - > Los soportes especiales del **Serie 5** simplifican el montaje y el desmontaje de la pala.
 - > El portaherramientas Euro Hitch permite acoplar una amplia gama de aperos.
 - > Desde el asiento del conductor, la varilla de nivel de la cuchara permite ver fácilmente el ángulo del apero con respecto al suelo, una ayuda inestimable a la hora de maniobrar.
 - > Fabricadas en acero HLE de alta resistencia, las palas de Landini ofrecen una gran capacidad de carga: 1500 kg para el modelo **L15** y 1800 kg para el modelo **L20**.
- El **Serie 5** y la pala cargadora delantera de Landini **L15** o **L20** son una pareja de trabajo realmente perfecta, especializada en garantizar en todo momento la máxima eficiencia y productividad.







SERIE 5 HC

SERIE 5 HC: EL AUTÉNTICO ESPECIALISTA EN HORTICULTURA

El Landini **Serie 5 HC** es el especialista incansable en cultivos hortícolas. Capaz de sobresalir por su productividad y comodidad, el **Serie 5 HC** ha sido diseñado para llevar a cabo el tratamiento, el riego, la cosecha y la siembra de hortalizas, frutas, maíz, arroz y otros cultivos.

Gracias a las grandes y estrechas ruedas isodiamétricas, el **Serie 5 HC** puede alcanzar una distancia al suelo de 700 mm. Una altura considerable, que le permite no golpear los cultivos y, por tanto, protegerlos. Además, el tractor tiene una compactación mínima del suelo y ofrece un excelente radio de giro que, combinado con su gran agilidad, reduce las maniobras en cabecera. Las ruedas estrechas también están homologadas para el transporte por carretera. El **Serie 5 HC** está disponible en 95 CV y 102 CV.



LAS VENTAJAS DE LA CONDUCCIÓN POR SATÉLITE Y DEL SISTEMA ISOBUS

La conducción por satélite y el sistema ISOBUS aumentan la productividad de cada trabajo. Además, proporcionan al operador una mayor comodidad y seguridad:

- > Todas las actividades del apero se gestionan con precisión, incluso de forma automática.
- > Al reducir la distancia recorrida en el campo, el **Serie 5** y el equipo se desgastan menos y se ahorra combustible.

> Se elimina todo el desperdicio de producto, ya que se trabaja en el campo con tratamientos a tasa variable, sin solapamientos ni zonas vacías.

- > Se eliminan los residuos químicos.
- > Los informes y los preajustes se vuelven fáciles y pueden realizarse fácilmente en casa, sin la intervención de un técnico especializado.



*La telemetría y la
conducción por satélite
han cambiado mi trabajo.
Con más control y más precisión,
ahora tengo una productividad
y un ahorro de costes que no
pensaba que fuese posible.*

Lorenzo

PRECISION FARMING. PRODUCTIVIDAD AUTOMÁTICA

CONDUCCIÓN POR SATÉLITE: RENDIMIENTO DE PRECISIÓN

La conducción por satélite, disponible como opción, se controla a través de una cómoda pantalla táctil de 8,4". Sus ventajas:

1. La gestión precisa de la dirección (*Precision Steering Management*), que es posible gracias a la navegación por satélite con sistema de corrección RTK, permite trabajar hasta una desviación de solo 2 cm del trazado establecido. Una precisión inigualable, que aumenta realmente el rendimiento del trabajo.
2. La configuración y el control del sistema ISObus, con la gestión de funciones avanzadas como: ISO-TC y TC-GEO.

ISOBUS PARA SIMPLIFICAR Y OPTIMIZAR EL TRABAJO

El sistema ISObus, disponible como opción, es el protocolo estándar que hace que el ordenador de a bordo se comunique con el tractor y los equipos. El monitor permite al operador controlar de forma sencilla todos los aperos ISObus, lo que se traduce en una mayor eficiencia y un aumento de la productividad.

PRECISO

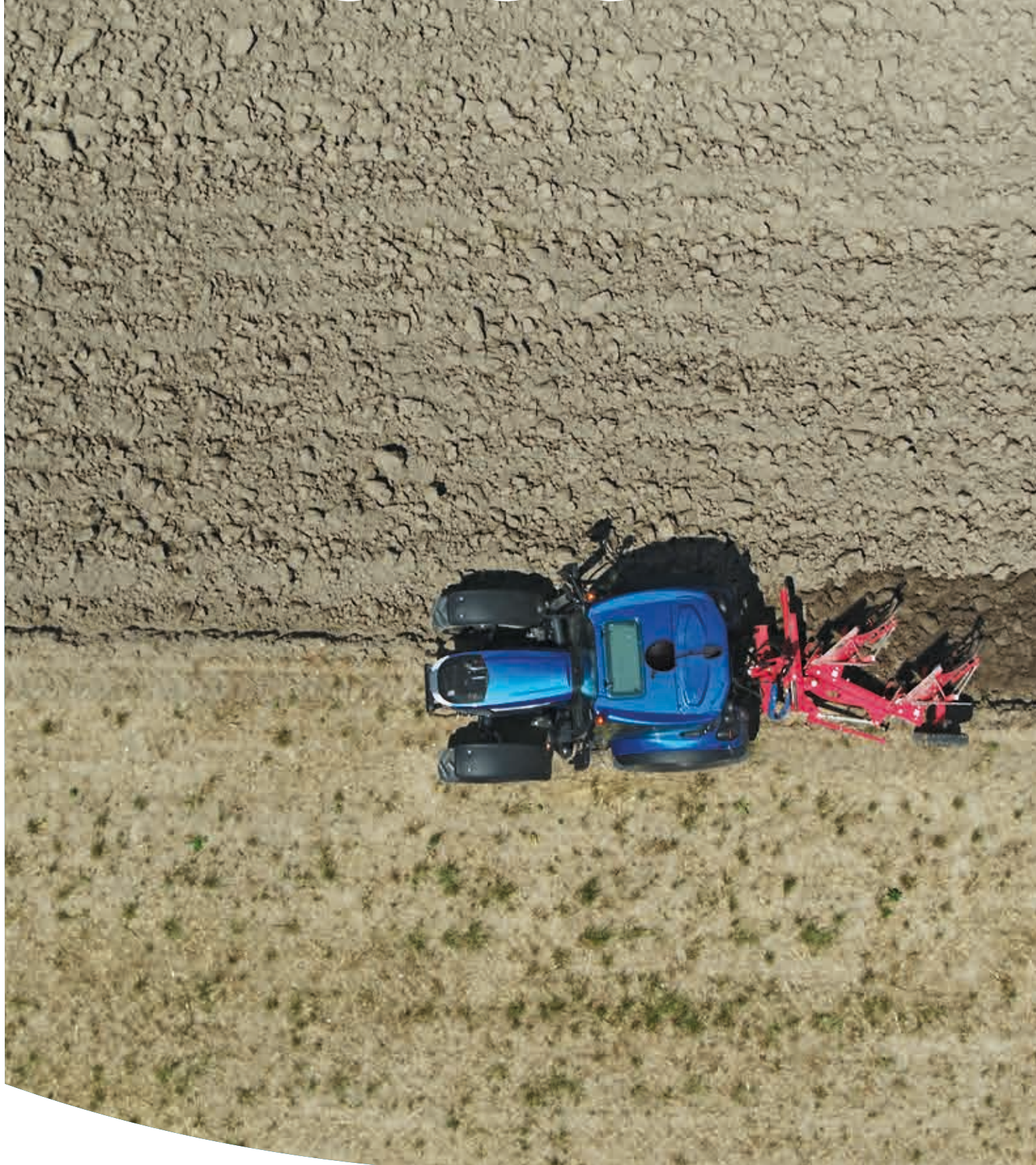



LANDINI FLEET MANAGEMENT

La flota de tractores se controla a través del sistema Landini Fleet Management, para reducir los costes operativos y aumentar la eficiencia y la rentabilidad. El Fleet Management:

1. Controla la flota: muestra la posición de los tractores y mide su eficiencia con parámetros como la velocidad, las revoluciones del motor, el progreso y el consumo de combustible.
2. Analiza los datos: determina la productividad y el rendimiento de cada máquina, indicando el beneficio para la empresa.
3. Diagnóstico en remoto: encuentra soluciones a los problemas del tractor, acorta los tiempos de inactividad y prolonga la vida útil de la máquina.
4. Memoriza los datos de procesamiento: para eliminar errores y maximizar el rendimiento.



MANTENIMIENTO RÁPIDO, PARA ESTAR EN FUNCIONAMIENTO DE INMEDIATO

Versátil y eficiente, el **Serie 5** cuenta con una serie de soluciones diseñadas para simplificar y agilizar el mantenimiento:

1. El capó de apertura total permite una completa accesibilidad, lo que agiliza las tareas de mantenimiento.
2. El aceite del motor puede rellenarse sin abrir el capó, ya que el tapón con varilla de nivel está situado en la parte inferior del motor.
3. El filtro de aire del motor está colocado de forma que pueda limpiarse o sustituirse fácilmente.
4. Los radiadores, situados delante del motor, y la rejilla antipolvo, que se puede retirar lateralmente, permiten una limpieza fácil, rápida y exhaustiva.
5. El depósito de carburante está situado debajo de la cabina para que el repostaje sea rápido y cómodo.
6. Los filtros de aire, montados en el techo de la cabina, son de fácil acceso para un mantenimiento rápido y sencillo.
7. El nivel de aceite de la transmisión puede controlarse cómodamente a través del tapón con varilla de nivel, situado en el puente del tractor.







REPUESTOS Y SERVICIO DE LANDINI, SIEMPRE LOS MEJORES

En el sector de las piezas de repuesto y del servicio posventa, la marca Landini siempre ha sido un símbolo de calidad y fiabilidad. Los repuestos originales Landini, fabricados con los más altos estándares de calidad, garantizan un mayor rendimiento y seguridad, ya que han sido desarrollados por las personas que han diseñado y fabricado el tractor. Entre los puntos fuertes del servicio Landini:

- Las piezas de repuesto se envían el mismo día en que se recibe el pedido.
- Cada pieza, con garantía de 12 meses, está marcada con un holograma no falsificable que certifica su originalidad y calidad de fabricación.
- Los repuestos originales Landini son fiables y provechosos, porque mejoran el rendimiento del **Serie 5** y la calidad de su trabajo.

El servicio técnico, gestionado por nuestros concesionarios, es realizado por personal especializado y competente, dotado de la más avanzada tecnología de diagnóstico y orientado a la solución de problemas. Elegir Landini es elegir la excelencia.





TRADICIÓN



LANDINI, UNA LARGA HISTORIA DE ÉXITO

Giovanni Landini tenía un sueño: cambiar la historia de la agricultura para siempre llevando toda la potencia de las máquinas al campo. El sueño se hizo realidad en 1884 cuando, apoyado en la fuerza de sus ideas, fundó Landini. Esta aptitud para el diseño y la innovación en la producción es la calidad que ha distinguido la gran tradición de Landini. Una historia caracterizada por un profundo compromiso humano, que con el tiempo se ha convertido en el auténtico vínculo entre la empresa y su gente.

La legendaria fiabilidad y sencillez que siempre han caracterizado a Landini están bien representadas en los tractores de la gama utilitarios. En 1973 se presentaron los modelos de utilitarios 5500, 6500, 7500 y 8500, equipados con la revolucionaria caja de cambios 12 + 4. En 1977 la serie Large fue la primera en Europa en superar los 100 CV y en equiparse con una cabina de plataforma suspendida.

En 1994 Landini pasó a formar parte del Grupo Industrial Argo. Esta adquisición dará a la marca la fuerza necesaria para estar presente en todo el mundo con filiales comerciales e importadores. El sueño de Giovanni Landini era hacer que el trabajo de todos los hombres fuera menos fatigoso y más productivo. Un deseo que sigue siendo actual, porque la calidad de la agricultura depende de la calidad de vida.

SERIE 5

		5-100	5-110	5-120
MOTOR				
Potencia nominal (97/68 CE - ISO TR 14396)	CV/kW	95,2/70	102/75	114/84
Potencia máxima (97/68 CE - ISO TR 14396)	CV/kW	95,2/70	102/75	114/84
Régimen nominal	rpm	2200		
Régimen de potencia máxima	rpm	1900		
Par máximo a 1400 rpm	Nm	395	430	460
Reserva de par		30%	32%	28%
Fabricante		FPT		
Tipo de motor		F36		
Sistema de postratamiento de gases de escape Stage V/Tier 4 Final		DOC + SCRof		
Cilindros / Cilindrada / Válvulas		4 / 3,6 l / 16		
Sistema de filtración de aire		filtro de aire en seco		
Sistema de aspiración		turbo con aftercooler		
Sistema de inyección		common rail de alta presión con control electrónico		
Intervalo de mantenimiento		500 horas		
Sistema de refrigeración		paquete de refrigeración con radiadores separables		
Ventilador de refrigeración		● ventilador accionado por correa - ○ ventilador viscoso		
Engine Memo Switch		●		
CAPACIDAD				
Depósito de carburante	l	135		
Depósito de AdBlue/DEF	l	13		
Líquido de refrigeración	l	10		
TRANSMISIÓN				
Tipo		● mecánico - ○ electrohidráulico		
Número de marchas - std		● 12AD + 12MA con inversor mecánico (ACTIVE) ● 12AD + 12MA con inversor hidráulico con ajuste de sensibilidad (DYNAMIC)		
Número de marchas - opción 1		○ 12AD + 12MA con inversor hidráulico con ajuste de la sensibilidad (ACTIVE) ○ 24AD + 24MA con powershift Hi-Lo (DYNAMIC)		
Número de marchas - opción 2		○ 24AD + 24MA con powershift Hi-Lo (ACTIVE) - ○ 36AD + 12MA con T-Tronic HML e inversor hidráulico (DYNAMIC)		
Superreductor		○		
Velocidad mínima sin superreductor	km/h	1,5 con Hi-Lo - 1,35 con HML (RI 700mm)		
Velocidad mínima con superreductor	km/h	0,36 con 12+12 / 0,36 con Hi-Lo (RI 700mm) (ACTIVE) - 0,33 con Hi-Lo 0,3 con HML (RI 700mm) (DYNAMIC)		
Régimen motor a 40 km/h	rpm	2038 con HI-Lo (RI 750mm)		
Control de la transmisión		palanca manual		
Inversor		● inversor mecánico - ○ inversor electrohidráulico con ajuste de la sensibilidad (ACTIVE) ● inversor electrohidráulico con ajuste de la sensibilidad (DYNAMIC)		
TOMA DE FUERZA TRASERA				
Tipo		● mecánico - ○ electrohidráulico		
Velocidad	rpm	● 540 - ○ 540 / 540E - ○ 540 / 1000 (ACTIVE) ● 540 / 540E - ○ 540 / 1000 - ○ 540 / 540E / 1000 / 1000E con HML (DYNAMIC)		
Velocidad proporcional al avance		○		
Régimen motor a las velocidades nominales de la TdF - 540/540E/1000/1000E	rpm	1944 / 1377/ 1935 / 1621		
Sentido de rotación - tipo de eje ranurado		horario (vista desde la parte trasera del tractor) ● eje 1 3/8" de 6 estrías - ○ eje 1 3/8" de 21 estrías		
EJES DELANTERO Y TRASERO				
Eje delantero rígido		● (ACTIVE-DYNAMIC)		
Eje delantero suspendido		○ (DYNAMIC)		
Tracción		4RM		
Bloqueo diferencial delantero		bloqueo diferencial completo Hydralock		
Bloqueo diferencial trasero		● electrohidráulico		
Eje trasero de brida		●		
SISTEMA DE FRENADO				
Frenos delanteros		● activación automática de la doble tracción al frenar - ○ con frenado delantero		
Frenos traseros		hidráulicos, de pistones anulares		
Sistemas de frenado de remolque		● freno hidráulico de 2 líneas según MR - ○ freno hidráulico de 1 línea o según norma CUNA ○ freno neumático de 2 líneas*		
Park Lock		○ (sólo con inversor electrohidráulico)		

CIRCUITO HIDRÁULICO		
Bomba hidráulica para elevador trasero y distribuidores + dirección - caudal		● 62 + 32 l/min (ACTIVE-DYNAMIC) - ○ 82 + 32 l/min (DYNAMIC)
Distribuidores traseros - tipo, número		mecánico, 2 - 3 (ACTIVE) - mecánico, hasta 3 + eléctrico 1 (DYNAMIC)
Selector de caudal / Divisor de flujo		○
Retorno de flujo libre		●
Distribuidores ventrales - tipo, número, caudal		2 mecánicos con joystick multifunción - 80 l/min
Máxima cantidad de aceite extraíble a 1500 rpm	l	● hasta 35
ENGANCHE DE 3 PUNTOS TRASERO		
Control del elevador trasero		● mecánico - ○ mecánico con ELS (ACTIVE) - ● electrónico (DYNAMIC)
Categoría - tipo de enganches		II - ○ rótulas para soldar - ○ enganches rápidos - ○ brazos telescópicos
Capacidad máxima de elevación en los ganchos	kg	○ 4500 (ACTIVE) - ● 4500 (DYNAMIC) con 2 cilindros auxiliares
ENGANCHE DE 3 PUNTOS DELANTERO		
Elevador delantero		○
Categoría - tipo de enganches		II - rótulas con enganche rápido
Capacidad máxima de elevación en los ganchos	kg	2200
TOMA DE FUERZA DELANTERA		
Tipo - Velocidad	rpm	○ - embrague multidisco de mando electrohidráulico con conexión modulada - 1000
Régimen motor a la velocidad nominal de la TdF	rpm	1920
Sentido de rotación - tipo de eje ranurado		horario (vista desde la parte delantera del tractor) - eje 1" 3/8 de 6 estrías
CABINA		
Cabina Total View Slim montada sobre silent-blocks		● (ACTIVE-DYNAMIC)
Categoría de filtración	dB(A)	CAT 2
Calefacción / Climatización		● calefacción y ventilación - ○ climatizador manual
Parabrisas delantero abatible		●
Asiento de suspensión neumática Comfort		● ACTIVE - ○ DYNAMIC
Asiento pasajero		○
Preinstalación de radio		●
Radio		○ - radio DAB MP3 con 2 altavoces, bluetooth, entrada auxiliar y micrófono integrado
Faros de trabajo - versión ACTIVE		● 4 faros de trabajo - 2 delanteros en el techo, 2 traseros en el techo ○ 8 faros de trabajo - 2 delanteros en el techo, 2 traseros en el techo, 2 en el capó, 2 en las manillas de puerta (LED)
Faros de trabajo - versión DYNAMIC		● 6 faros de trabajo - 2 delanteros en el techo, 2 traseros en el techo, 2 en el capó ○ 8 faros de trabajo - 2 delanteros en el techo, 2 traseros en el techo, 2 en el capó, 2 en las manillas de puerta (LED) ○ 10 faros de trabajo LED - 2 delanteros en el techo, 4 traseros en el techo, 2 en el capó, 2 en las manillas de puerta
Luces intermitentes		● lado izquierdo - ○ lado izquierdo y lado derecho
TECNOLOGÍA DE ABORDO		
PSM Precision Steering Management & ISObus - preinstalación		●
PSM Precision Steering Management & ISObus - kit completo EGNOS		○ - pantalla X25, antena AGS-2 y volante AES-35
PSM Precision Steering Management & ISObus - kit completo RTK NTRIP		○ - Repuestos Argo Tractors
Landini Fleet Management - preinstalación		●
Landini Fleet Management - suscripción de 3 años		○
Landini Fleet & Diagnostic Remote Management - suscripción de 3 años		○
DIMENSIONES Y PESO		
Distancia entre ejes	mm	2355
Altura máxima al techo de la cabina sin intermitentes	mm	2623 - medida con neumáticos 380/70R24 - 480/70R34
Altura desde el centro del eje trasero hasta el techo de la cabina	mm	1873
Longitud máxima con contrapesos delanteros - Ancho de vía (mín. - máx.)	mm	4460 - (1958 - 2458) - medidos con neumáticos 380/70R24 - 480/70R34
Radio de giro	mm	5300 - medido con neumáticos 380/70R24 - 480/70R34
Peso de expedición - calculado con especificaciones estándar	mm	4000
Peso máximo autorizado	kg	7000
Tamaño máximo de los neumáticos delanteros y traseros - (Radio Índice - RI)	mm	380/70R24 - 480/70R34 (RI 750 mm)
SopORTE de contrapesos delantero / Gancho de remolque delantero		●
Contrapesos delanteros - número x peso	kg	○ 6x36 - ○ 10x36
Contrapesos traseros - número x peso	kg	○ 2x60 - ○ 4x60

Leyenda: ● de serie ○ opcional * mercado de posventa

		5-085
MOTOR		
Potencia nominal (97/68 CE - ISO TR 14396)	CV/kW	75 / 56
Potencia máxima (97/68 CE - ISO TR 14396)	CV/kW	75 / 56
Régimen nominal	rpm	2200
Régimen de potencia máxima	rpm	de 1400 a 2200 rpm
Par máximo a 1400 rpm	Nm	375
Reserva de par		56%
Fabricante		FPT
Tipo de motor		F34
Sistema de postratamiento de gases de escape Stage V/Tier 4 Final		DOC-DPF
Cilindros / Cilindrada / Válvulas		4 / 3,4 l / 8
Sistema de filtración de aire		filtro de aire en seco
Sistema de aspiración		turbocompresor con aftercooler
Sistema de inyección		common rail de alta presión con control electrónico
Intervalo de mantenimiento		500 horas
Sistema de refrigeración		paquete de refrigeración con radiadores separables
Ventilador de refrigeración		● ventilador accionado por correa - ○ *ventilador viscoso
Engine Memo Switch		●
CAPACIDAD		
Depósito de carburante	l	103
EMBRAGUE		
Tipo		● mecánico
TRANSMISIÓN		
Tipo		● mecánico - ○ electrohidráulico
Número de marchas - std		● 12AD + 12MA con inversor mecánico ○ inversor hidráulico con ajuste de la sensibilidad
Número de marchas - opción 1		○ 24AD + 24MA con inversor hidráulico con ajuste de la sensibilidad y Hi-Lo
Número de marchas - opción 2		○ 36AD + 12MA con inversor hidráulico con ajuste de la sensibilidad y HML
Superreductor		○
Velocidad mínima sin superreductor	km/h	1,61 con 12+12 / 1,35 con Hi-Lo / 1,46 con HML (RI 700mm)
Velocidad mínima con superreductor	km/h	0,36 con 12+12 / 0,30 con Hi-Lo / 0,32 con HML (RI 700mm)
Régimen motor a 40 km/h	rpm	1901 con Hi-Lo / HML (RI 700mm)
Control de la transmisión		palanca manual
Inversor		● Inversor mecánico - ○ inversor electrohidráulico con ajuste de la sensibilidad
TOMA DE FUERZA TRASERA		
Tipo		● mecánico - ○ electrohidráulico
Velocidad	rpm	● 540/540E - ○ 540/1000 - ○ 540/540E/1000/1000E - ○ 540
Velocidad proporcional al avance		○
Régimen motor a las velocidades nominales de la TdF - 540/540E/1000/1000E	rpm	1944 / 2261 / 1935 / 1621
Rotación - tipo de eje ranurado		horario (vista desde la parte trasera del tractor) - ● eje 1 3/8" de 6 estrías - ○ eje 1 3/8" de 21 estrías
EJES DELANTEROS Y TRASEROS		
Eje delantero rígido		●
Eje delantero suspendido		-
Tracción		4RM
Bloqueo diferencial delantero		● de deslizamiento limitado - ○ bloqueo del diferencial completo Hydralock
Bloqueo diferencial trasero		● electrohidráulico
SISTEMA DE FRENADO		
Frenos delanteros		● conexión automática de las 4 ruedas motrices al frenar
Frenos traseros		frenos de rampa
Sistemas de frenado de remolque		○ freno hidráulico de 2 líneas según MR - ○ freno hidráulico de 1 línea según norma CUNA ○ neumático de 2 líneas*
CIRCUITO HIDRÁULICO		
Bomba hidráulica para elevador trasero y distribuidores + dirección - caudal		● 56 + 30 l/min
Distribuidores traseros - tipo, número		mecánico, 1 - 2 - 3
Selector de caudal/Divisor de flujo		○
Retorno de flujo libre		●
Distribuidores ventrales - tipo, número, caudal		2 mecánicos con joystick multifunción - 80 l/min

ENGANCHE DE 3 PUNTOS TRASERO		
Control del elevador trasero		● mecánico - ○ electrónico
Categoría - tipo de enganches		II - ○ rótulas para soldar - ○ enganches rápidos - ○ brazos telescópicos
Ergonomic Lift System (E.L.S.) con sistema hidráulico de amortiguación		○
Capacidad máxima de elevación en los ganchos	kg	● 3900
ENGANCHE DE 3 PUNTOS DELANTERO		
Elevador delantero		○
Categoría - tipo de enganches		II - enganches rápidos
Capacidad máxima de elevación en los ganchos	kg	1600
TOMA DE FUERZA DELANTERA		
Tipo - Velocidad	rpm	○ - embrague multidisco de mando electrohidráulico con conexión modulada - 1000
Régimen motor a la velocidad nominal de la TdF	rpm	1920
Sentido de rotación - tipo de eje ranurado		○ horario (vista desde la parte trasera del tractor) - eje 1 3/8" de 6 estrías
CABINA		
Cabina Total View Slim montada sobre silent-blocks		●
Nivel de ruido en cabina	dB(A)	76
Categoría de filtración		2
Calefacción / Climatización		● - calefacción y ventilación - ○ climatizador manual
Parabrisas trasero abatible		●
Asiento de suspensión neumática Comfort		○
Asiento pasajero		○
Preinstalación de radio		●
Radio		○
Faros de trabajo halógenos		● 2 traseros - 2 delanteros
Faros de trabajo LED		○ 2 delanteros - 4 traseros - 2 en las manillas de puerta
Luces intermitentes		● lado izquierdo y derecho - ○ lado izquierdo
EQUIPAMIENTO ADICIONAL		
PSM Precision Steering Management & ISObus - preinstalación		●
PSM Precision Steering Management & ISObus - kit completo EGNOS		○ - pantalla X25, antena AGS-2 y volante AES-35
PSM Precision Steering Management & ISObus - kit completo RTK NTRIP		○ - Repuestos Argo Tractors
Landini Fleet Management - preinstalación		●
Landini Fleet Management - suscripción de 3 años		○
Landini Fleet & Diagnostic Remote Management - suscripción de 3 años		○
DIMENSIONES Y PESO		
Distancia entre ejes	mm	2171
Altura máxima al techo de la cabina sin intermitentes	mm	2485 - medida con neumáticos 280/85R24 - 420/85R30
Altura desde el centro del eje trasero al techo de la cabina	mm	1828
Longitud máxima con contrapesos delanteros - Ancho de vía (mín. - máx.)	mm	4297 - (1643 - 2402) - medidos con neumáticos 280/85R24 - 420/85R30
Radio de giro	mm	4700 - medido con neumáticos 340/85R24 - 420/85R34
Peso de expedición - calculado con especificaciones estándar	kg	3700
Peso máximo autorizado	kg	5800
Tamaño máximo de los neumáticos delanteros y traseros (Radio Índice - RI)	mm	380/70R24 (RI 575mm) - 480/70R34 (RI 750mm)
Soporte de contrapesos delanteros		●
Contrapesos delanteros - número x peso	kg	○ 6x36 - ○ 8x36
Contrapesos traseros - número x peso	kg	○ 2x60 - ○ 4x60

Leyenda: ● de serie ○ opcional * mercado de posventa

SERIE 5 HC

	SERIE 5-100 HC	SERIE 5-110 HC
MOTOR		
Potencia nominal (97/68 CE - ISO TR 14396)	CV/kW	95,2/70
Potencia máxima (97/68 CE - ISO TR 14396)	CV/kW	95,2/70
Régimen nominal	rpm	2200
Régimen de potencia máxima	rpm	1900
Par máximo a 1400 rpm	Nm	395
Reserva de par		30%
Fabricante		FPT
Tipo motor		F36
Sistema de postratamiento de gases de escape Stage V/Tier 4 Final		DOC + SCRoF
Cilindros / Cilindrada / Válvulas		4 / 3,6 l / 16 V
Sistema de filtrado de aire		filtro de aire en seco
Sistema de aspiración		turbocompresor con aftercooler
Sistema de inyección		common rail de alta presión con control electrónico
Intervalo de mantenimiento		500 horas
Sistema de refrigeración		paquete de refrigeración con radiadores separables
Ventilador de refrigeración		● ventilador accionado por correa - ○ *ventilador viscoso
Engine Memo Switch		●
CAPACIDAD		
Depósito de carburante	l	135
Depósito de AdBlue/DEF	l	13
Líquido de refrigeración	l	10
EMBRAGUE		
Tipo		● mecánico
TRANSMISIÓN		
Tipo		● mecánico - ○ electrohidráulico
Número de marchas - std		● 12AD + 12MA con inversor mecánico ○ 12AD + 12MA con inversor hidráulico con ajuste de la sensibilidad
Número de marchas - opción 1		○ 12AD + 12MA con inversor hidráulico con ajuste de la sensibilidad
Número de marchas - opción 2		○ 24AD + 24MA con powershift Hi-Lo ○ 24AD + 24MA con inversor hidráulico con ajuste de la sensibilidad y Hi-Lo
Velocidad mínima sin superreductor	km/h	1,19 (RI 800mm)
Velocidad mínima con superreductor	km/h	0,32 con 12+12 / 0,26 con Hi-Lo (RI 800mm)
Régimen motor a 40 km/h	rpm	1960 con Hi-Lo (RI 800mm) 30 ECO
Control de la transmisión		palanca manual
Inversor		● Inversor mecánico - ○ Inversor electrohidráulico con ajuste de la sensibilidad
TOMA DE FUERZA TRASERA		
Tipo		● mecánico - ○ electrohidráulico
Velocidades		● 540 - ○ 540/540E - ○ 540/1000
Velocidad proporcional al avance		○
Régimen motor a las velocidades nominales de la TdF - 540/540E/1000/1000E	rpm	1944 / 1377 / 1917
Sentido de rotación - tipo de eje ranurado		horario (vista desde la parte trasera del tractor) - ● eje 1 3/8" de 6 estrias - ○ eje 1 3/8" de 21 estrias
EJES DELANTEROS Y TRASEROS		
Eje delantero rígido		●
Tracción		● 2RM - ○ 4RM
Bloqueo diferencial delantero		bloqueo de diferencial completo Hydralock
Bloqueo diferencial trasero		● electrohidráulico
Eje trasero de brida		●
SISTEMA DE FRENADO		
Frenos traseros		hidráulicos, de pistones anulares
Sistema de frenado remolque		● freno hidráulico de 2 líneas según MR - ○ freno hidráulico de 1 línea o según norma CUNA
Park Lock		○ (sólo con inversor hidráulico)
CIRCUITO HIDRÁULICO		
Bomba hidráulica para elevador trasero y distribuidores + dirección - caudal		● 62 + 32 l/min
Distribuidores traseros - tipo, número		mecánico, 2 - 3
Selector de caudal / Divisor de flujo		○
Retorno de flujo libre		●
Distribuidores ventrales - tipo, número, caudal		2 mecánicos con joystick multifunción - 80 l/min
Máxima cantidad de aceite extraíble a 1500 rpm		● hasta 35

ENGANCHE DE 3 PUNTOS TRASERO		
Control de elevador trasero		● mecánico - ○ mecánico con ELS
Categoría - tipo de enganches		II - ○ rótulas para soldar - ○ enganches rápidos - ○ brazos telescópicos
Capacidad máxima de elevación en los ganchos	kg	○ 3900 con 2 cilindros auxiliares
CABINA		
Cabina Total View Slim montada sobre silent-blocks		●
Nivel de ruido en cabina	dB(A)	78
Categoría de filtración		2
Calefacción / Climatización		● - calefacción y ventilación - ○ climatizador manual
Parabrisas delantero abatible		●
Asiento de suspensión neumática Comfort		○
Asiento pasajero		○
Preinstalación de radio		●
Radio		○ - radio DAB mp3 con 2 altavoces, bluetooth, entrada auxiliar y micrófono integrado
Faros de trabajo		● 4 faros de trabajo - 2 delanteros y 2 traseros en el techo - ○ 8 faros de trabajo - 2 delanteros y 2 traseros en el techo, 2 en el capó, 2 en las manillas de puerta (LED)
Luces intermitentes		● lado izquierdo - ○ lado izquierdo y lado derecho
TECNOLOGÍA DE ABORDO		
PSM Precision Steering Management & ISObus - preinstalación		●
PSM Precision Steering Management & ISObus - kit completo EGNOS		○ - pantalla X25, antena AGS-2 y volante AES-35
PSM Precision Steering Management & ISObus - kit completo RTK NTRIP		○ - Repuestos Argo Tractors
Landini Fleet Management - preinstalación		●
Landini Fleet Management - suscripción de 3 años		○
Landini Fleet & Diagnostic Remote Management - suscripción de 3 años		○
DIMENSIONES Y PESO		
Distancia entre ejes	mm	2355
Altura máxima al techo de la cabina sin intermitentes	mm	2870 - medida con neumáticos 9.5R48 - 9.5R48
Altura desde el centro del eje trasero al techo de la cabina	mm	2070
Longitud máxima con contrapesos delanteros - Ancho de vía (mín. - máx.)	mm	4400 - (1782-2542) - medidos con neumáticos 9.5R48 4WD
Peso de expedición - calculado con especificaciones estándar	kg	4300
Peso máximo autorizado	kg	6000
Tamaño máximo de los neumáticos delanteros y traseros - (Radio Índice - RI)	mm	9.5R48 - 9.5R48 (RI 800 mm)
SopORTE de contrapesos delantero / Gancho de remolque delantero		●
Contrapesos delanteros - número x peso	kg	○ 6x36 - ○ 10x36
Contrapesos traseros - número x peso	kg	○ 2x60 - ○ 4x60

Legenda: ● de serie ○ opcional * mercado de posventa



Landini®

Passion for Innovation.

